

■形状

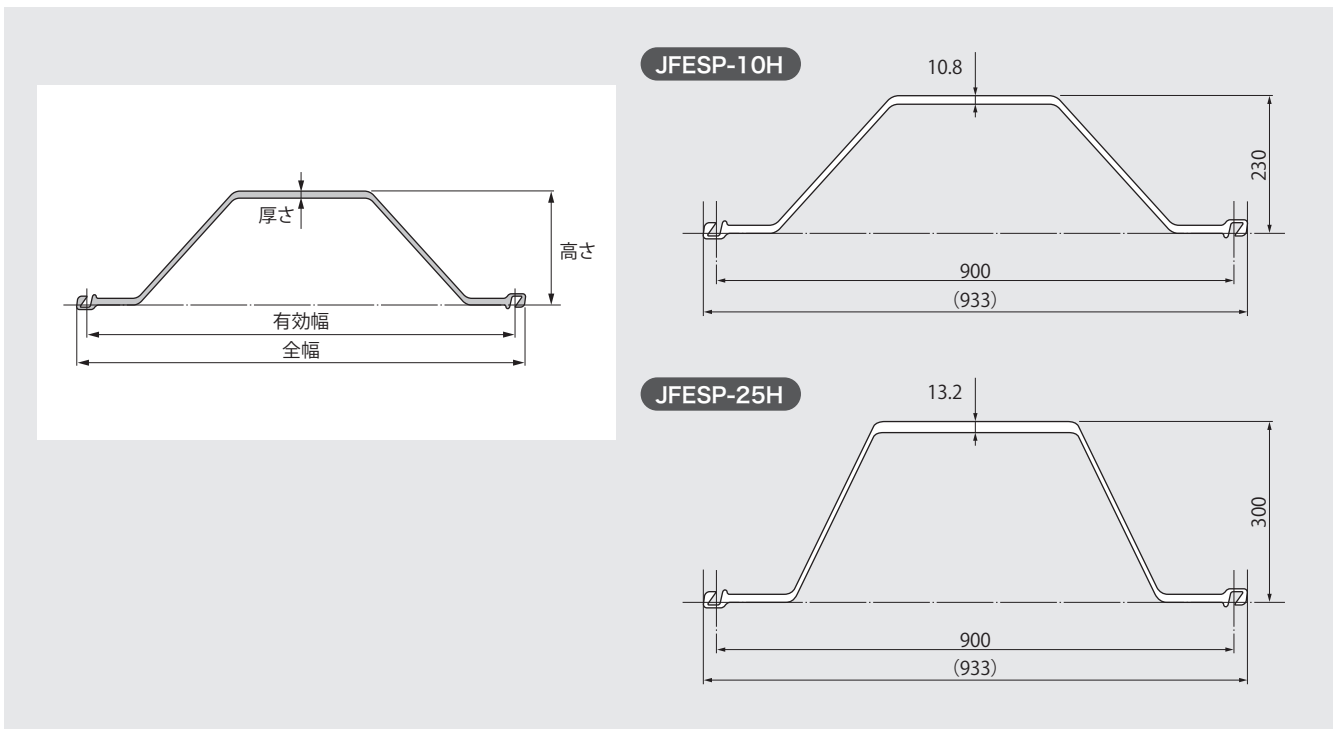

■断面性能一覧表

ハット形鋼矢板の型式は用途および荷重条件に応じてご選定下さい。

型式	寸法			矢板一枚当たり				壁幅1m当たり				
	有効幅 W (mm)	高さ h (mm)	厚さ t (mm)	断面積 $\times 10^{-4}$ (m^2)	断面二次 モーメント $\times 10^{-8}$ (m^4)	断面係数 $\times 10^{-6}$ (m^3)	単位質量 (/m)	断面積 $\times 10^{-4}$ (m^2/m)	断面二次 モーメント $\times 10^{-8}$ (m^4/m)	断面係数 $\times 10^{-6}$ (m^3/m)	単位質量 (/m ²)	塑性断面係数 / 弾性断面係数 (Z_p/Z_e)
JFESP-10H	900	230	10.8	110.0	9,430	812	86.4	122.2	10,500	902	96.0	1.16
JFESP-25H	900	300	13.2	144.4	22,000	1,450	113	160.4	24,400	1,610	126	1.15

■質量あたりの断面二次モーメントと断面係数

